

Schutzbügel KAWASAKI KLR 650  
Crashbar KAWASAKI KLR 650

Montagehinweise

**ACHTUNG:** Die Montage dieses Produktes kann kompliziert sein und erfordert ein gutes technisches Verständnis. Wenn Sie unsicher sind, lassen Sie Montage und Wartung durch eine Fachwerkstatt durchführen. SW-MOTECH übernimmt keine Haftung für Schäden, die durch eine unsachgemäße Montage verursacht wurden.

Alle vom Motorrad gelösten Schrauben sind gemäß Herstellerangaben wieder zu montieren, oder mit von SW-MOTECH gelieferten Schrauben zu ersetzen. Falls nicht anderweitig definiert, diese Schrauben nach Tabelle anziehen.

**M10 46 Nm**

Gegebenenfalls Schrauben mit flüssiger Schraubensicherung einkleben.

Prüfen Sie nach 50 km alle Verbindungen auf festen Sitz.

**Technische Änderungen vorbehalten. Irrtümer ausgenommen.**

SW-MOTECH GmbH & Co. KG  
Ernteweg 8/10  
35282 Rauschenberg  
Germany

Tel. +49 (0) 64 25/8 16 8-00  
Fax +49 (0) 64 25/8 16 8-10

info@sw-motech.com  
www.sw-motech.com

Mounting Instructions

**ATTENTION:** The assembly of this product can be complicated and requires a good technical understanding. If you are not sure of how to do this, have a specialty garage perform the mounting and service. SW-MOTECH accepts no liability for damages caused by improper installation.

All screws, bolts and nuts, including all replacement hardware provided by SW-MOTECH, should be tightened to the torque specified in the OEM maintenance manual for your motorcycle. If no torque specifications are provided in the OEM maintenance manual, the following torques may be used:

**M10 46 Nm**

All screws, bolts and nuts should be checked after driving the first 50 km to ensure that all are tightened to the proper torque.











Medium strength liquid thread-locker (i.e., "Loctite") should be used to secure all screws, bolts and nuts.

**Subject to change. Not responsible for typos.**

**ACHTUNG / ATTENTION**

**Achtung: Die Boden- und Schräglagenfreiheit kann bei Nutzung dieses Anbauteils eingeschränkt sein.**

**Attention: Cornering and ground clearance can be reduced by using this accessory.**

<p>1 Schutzbügel Crashbar</p>  <p>SBL.o8.274.901/902 00 Anzahl/ Pcs. 2 (L/R)</p>	<p>5 Sechskantschraube Hexagon Screw</p>  <p>M8 x 90 DIN 931 Anzahl/ Pcs. 2</p>	<p>8 Sechskantschraube Hexagon Screw</p>  <p>Festigkeitsklasse 10,9 M8 x 70 DIN 931 Anzahl/ Pcs. 2</p>
<p>2 Sechskantschraube Hexagon Screw</p>  <p>M8 x 30 DIN 931 Anzahl/ Pcs. 4</p>	<p>6 Unterlegscheibe Washer</p>  <p>A 8,4 DIN 125 Anzahl/ Pcs. 2</p>	<p>9 Unterlegscheibe Washer</p>  <p>A 8,4 DIN 125 Anzahl/ Pcs. 2</p>
<p>3 Unterlegscheibe Washer</p>  <p>A 8,4 DIN 125 Anzahl/ Pcs. 4</p>	<p>7 Mutter mit Bund Lock Nut with Flange</p>  <p>M8 DIN 6927 Anzahl/ Pcs. 2</p>	<p>10 Distanzbuchse Spacer</p>  <p>Da:18 Di: 8,4 h:27 Anzahl/ Pcs. 2</p>
<p>4 Sechskantschraube Hexagon Screw</p>  <p>M8 x 40 DIN 931 Anzahl/ Pcs. 4</p>	<p>Sechskantschraube (4) nur benutzen, wenn der Schutzbügel mit dem SW-MOTECH Hauptständer (HPS.o8.047.100/HPS.o8.319.100) benutzt werden soll.</p> <p>If you want to use the crash bar together with the SW-MOTECH centre stand (HPS.o8.047.100/HPS.o8.319.100), use hexagon screw (4) instead hexagon screw (2).</p>	

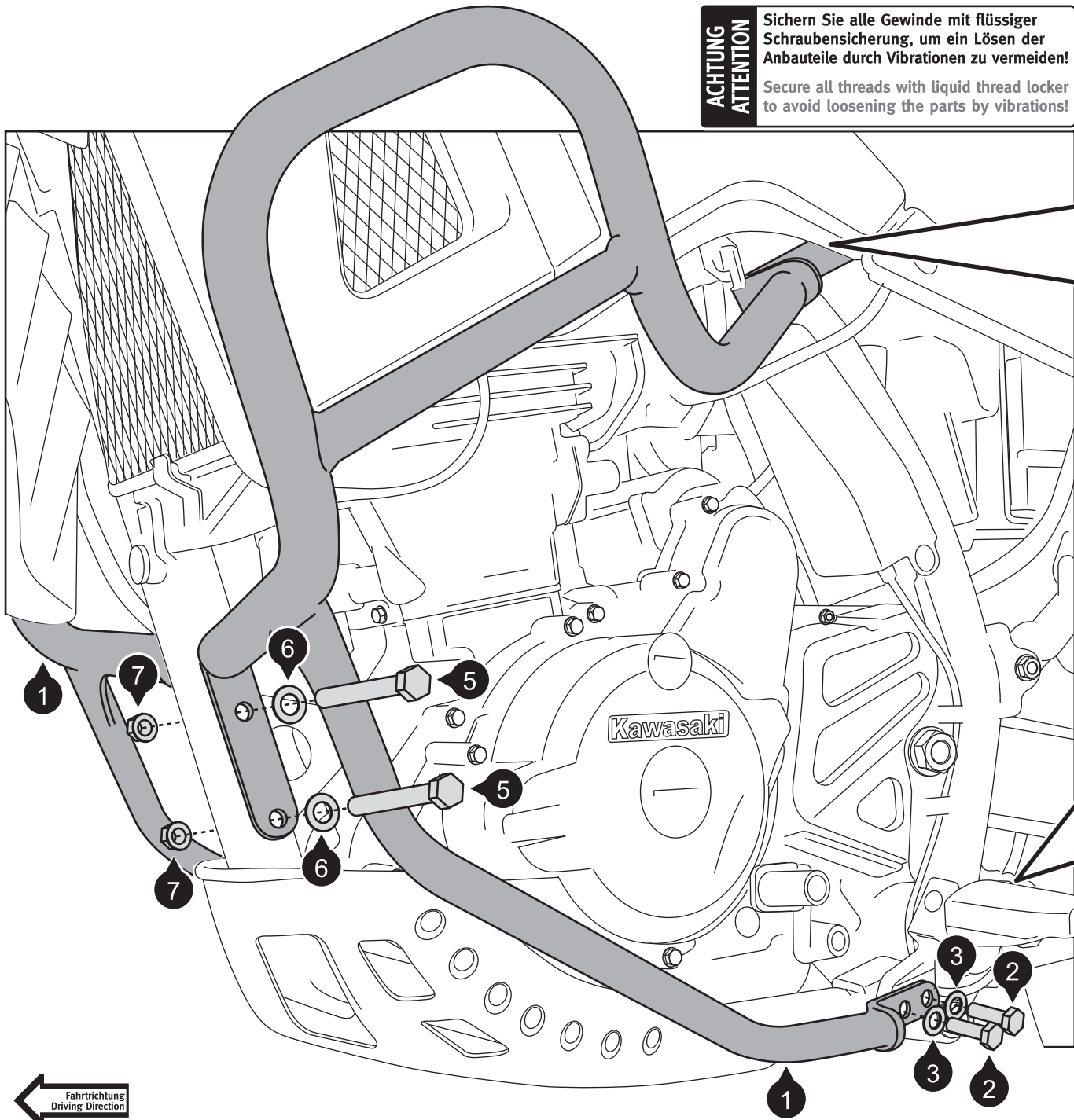

**ACHTUNG  
ATTENTION**

Sichern Sie alle Gewinde mit flüssiger Schraubensicherung, um ein Lösen der Anbauteile durch Vibrationen zu vermeiden!  
Secure all threads with liquid thread locker to avoid loosening the parts by vibrations!

Die hintere Seitenverkleidungen, Kühlerverkleidungen und Tank müssen gelöst werden, um den gezeigten Montagepunkt zu erreichen.

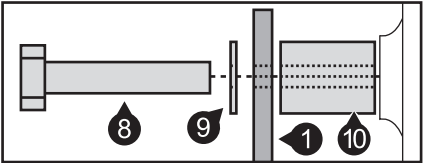

To access all fixing points for assembling the crash bar, you must detach the rear side covers, the radiator cover and the tank.

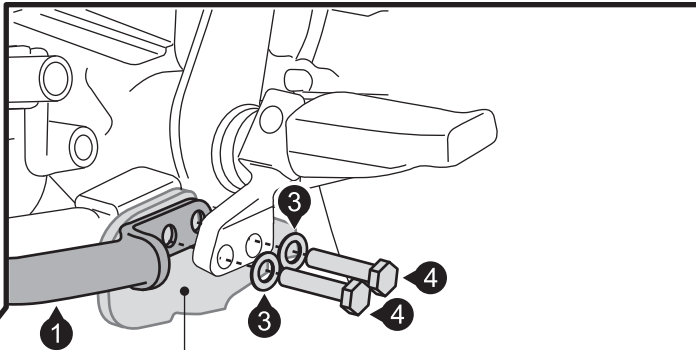
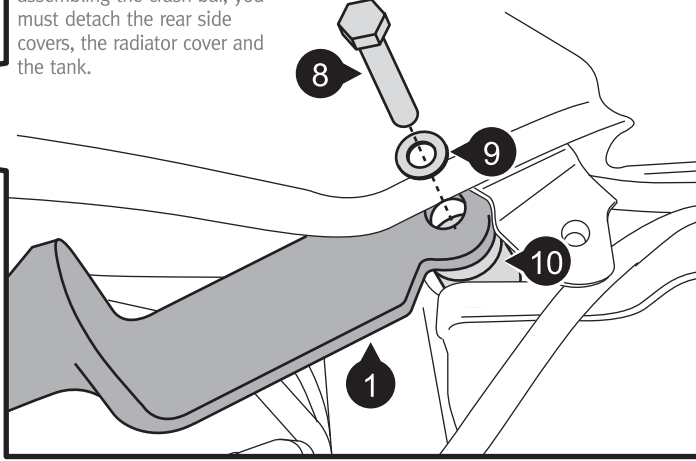

Montagefolge, wenn der Schutzbügel mit dem SW-MOTECH Hauptständer (HPS.o8.047.100/101/HPS.o8.319.100) montiert werden soll. Die Hauptständer-Anschraubplatte (HPS.o8.047.901/902, grau) ist nicht im Lieferumfang enthalten.

If you attach the crashbar together with the SW-MOTECH center stand (HPS.o8.047.100/101/HPS.o8.319.100), mount the center stand fixing lug (HPS.o8.047.901/902, grey, separately available) and the foot rest as shown.

**ACHTUNG  
ATTENTION**

Wenn der Schutzbügel mit dem SW-MOTECH Motorschutz (MSS.o8.347.100) benutzt werden soll, so muss das Befestigungsblech (MSS.o8.347.002) des Motorschutz mit dem Schutzbügel montiert werden.

The fixing lug (MSS.o8.347.002) of the SW-MOTECH skidplate (MSS.o8.347.100) must be installed at the same time as part (4) of crashbars if crashbars will be used together with the skidplate.

